

提供给有资格人员的指示

铁架安装

1) 音箱铁架安装

警告:

在线性悬挂的系统中，如扩声音箱安装不当，操作时可能会造成严重的人员伤害甚至死亡。在安装之前，请务必与经过（地区或国家）认证、具有资格的专业人员充分讨论有关电气、机械以及音响方面的问题。只有经过认证，具有资格的专业人员才能设置和悬挂扩声音箱。设置和悬挂时只能使用专设备和随货同时供应的原装配件。如配件或零件不齐全的话，请在尝试设置系统之前联系您的经销商。

请务必遵守所在国家，所在地区、和州的安全条例。我们（附件“服务信息表”中列出的 BEHRINGER International GmbH 公司，包括 BEHRINGER 分公司）对于任何由于使用、安装或操作不当引起的物质损坏或者人员伤亡不承担任何责任！具有资格的人员必须定时检查，以确保系统处于安全稳定的状态。在悬挂起来的扩声音箱下，不能有人走动 请务必不能在公共场合和有人走动的地方线性悬挂扩声音箱。

🔊 音箱在未开机的状态下也会产生磁场。因此，请将任何可能受到磁场影响的材料（磁盘、计算机、显示器等）放置在安全距离以外。安全距离通常为 1 至 2 米。

2) 如何将音箱放入铁架中

用翼型螺丝将随货供应的塞子固定在铁架的下面。然后，将音箱底部的柱杆孔插入塞子。将音箱顶部的螺丝孔对准铁架上上面螺丝孔。用另外一个翼型螺丝从上面将音箱固定，并用力拧紧。



图 1: 将音箱放在铁架上



图 2: 将上面的翼型螺丝拧紧

技术数据及外观可被改动，无需事先通知。此文件的内容在付印时是正确无误的。任何人因全部或部分使用此处的描述，照片或声明而受到损失的话，百灵达不对其承担责任。产品的颜色及技术数据可能与产品本身有细微的差别。产品只通过本公司授权的经销商销售。批发商和销售商不是百灵达的代理人，无权以任何直接或间接的方式对百灵达法律约束。这一使用手册拥有版权。无 BEHRINGER International GmbH 的书面许可，不得以任何电子的或机械的方式对该手册的任何部分进行复制或传播，其中包括任何形式的复印和录音。

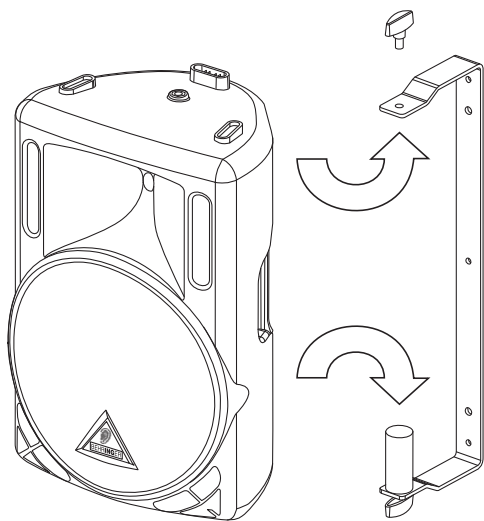
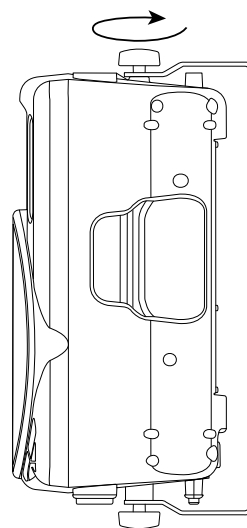
版权所有。© 2007 BEHRINGER International GmbH.
Hanns-Martin-Schleyer-Str. 36-38, 47877 Willich-Muenchheide II, 德国
电话 +49 2154 9206 0, 传真 +49 2154 9206 4903